

Link do produktu: <https://sklep.akcesoria-cnc.pl/silnik-nidec-valeo-404757-2200rpm-0-3nm-24v-p-131.html>



## Silnik nidec valeo 404.757 2200rpm 0,3Nm 24V

Cena brutto	<b>1 049,00 zł</b>
Cena netto	<b>852,85 zł</b>
Dostępność	<b>Dostępny</b>
Czas wysyłki	<b>24 godziny</b>
Kod producenta	<b>404.757</b>
Kod producenta	<b>404.757</b>
Marka	<b>NIDEC VALEO</b>
Model	<b>404.757</b>
Waga produktu z opakowaniem jednostkowym	<b>0.89 kg</b>
Rodzaj motoreduktora	<b>inny</b>
Moc znamionowa	<b>53 W</b>
Prędkość obrotowa	<b>2200 obr/min</b>
Długość	<b>102.2 cm</b>
Szerokość	<b>61 cm</b>
Stan opakowania	<b>oryginalne</b>

### Opis produktu

#### Silnik DC

#### Nidec Valeo 404.757

##### parametry silnika:

- średnica silnika 61mm
- długość całości 112mm
- wałek fi 10
- długość 46mm
- napięcie zasilania 24V
- prąd bez obciążenia 0,5A
- prąd nominalny 3A
- moment 0,3Nm
- obroty 2200/min
- waga 0,89kg
- duty cycle S1
- klasa szczelności IP30

##### Wymiary silnika



## 0272 A

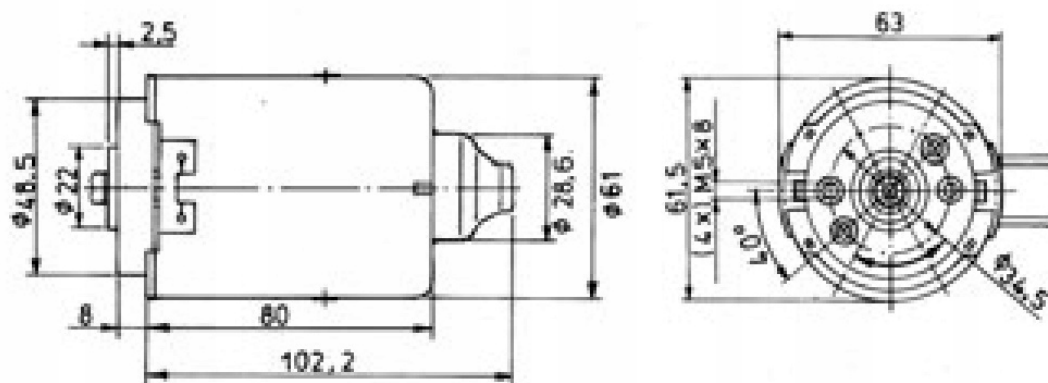

### W 281

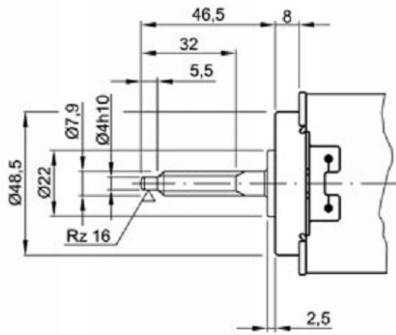

### S 30

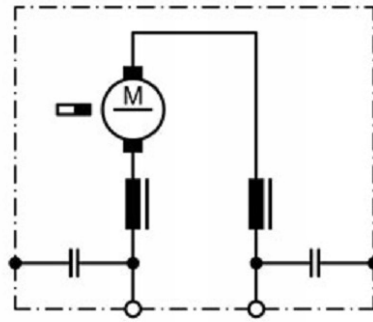

### K 190

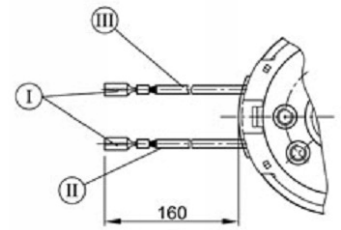

no of starts 2, lead angle 19°48'54", pressure angle 15°, pitch 3,141 mm (0,124"), module 1

I Receptacles for tabs 2,8 x 0,8 DIN 46 247  
 II black  
 III red

### Wykres momentu obrotowego

