

Link do produktu: <https://sklep.akcesoria-cnc.pl/silnik-bezszczotkowy-blDC-500w-48v-3000rpm-16nm-p-20.html>

Silnik Bezszczotkowy BLDC 500W 48V 3000rpm 1.6Nm

Cena brutto	479,00 zł
Cena netto	389,43 zł
Cena poprzednia	489,00 zł
Dostępność	Dostępny
Czas wysyłki	24 godziny
Kod producenta	80BL110S50
Kod producenta	80BL110S50
Moc	0.5 kW
Obroty znamionowe pod obciążeniem	3000 RPM
Średnica wału	14 mm
Rodzaj silnika	elektryczny
Typ silnika	trójfazowy
Model	80BL110S50-430TK9
typ silnika	BLDC
Moment obrotowy silnika	1,6Nm
obroty znamionowe	3000
Moc silnika	500W
Rozmiar silnika	nema33, 80mm

Opis produktu

Silnik Bezszczotkowy BLDC

Typ: 80BL110S50-430TK9

Jest to silnik BLDC ze standardowym nawojem w którym obroty wynoszą 3000obr/min

Silniki BLDC czyli bez-szczotkowe, dzięki temu że nie posiadają szczotek i komutatora cechują się wysoką bezawaryjnością i sprawnością, są znacznie bardziej ciche, nie iskrzą na szczotkach dzięki temu można je używać w pobliżu łatwopalnych substancji.

Do sterowania takiego silnika niezbędny jest driver czyli sterownik, lecz dzięki temu mamy możliwość pełnej regulacji obrotów, zmiany kierunku, szybkiego hamowania, czy ograniczenia prądu.

Dane Techniczne:

- Napięcie zasilania 48V
- Moc silnika 500W

- Moment obrotowy silnika 1,6Nm
- Obroty silnika bez obciążenia 3500rpm
- Obroty silnika pod obciążeniem 3000rpm
- Znamionowy pobór prądu 13A
- **Czas pracy między serwisowej 20000h**

Wymiary

- Szerokość/wysokość 80/80mm
- Długość 110mm
- Waga 2 kg
- Wał $\varnothing 14$ mm z wpustem
- Długość przewodów 50cm

Do kontroli położenia wykorzystano **trzy czujniki Halla** zasilanie 5V.



Product Details

Company Profile

Transactions

Buyer Reviews

Report Suspicious A

Product Description

Related Products

Size

Writing

Packaging & Shipping

Company Information

Customer reviews

Electrical Spec:

Model	80BL110S50-430TK9	
ITEM	UNIT	SPEC
PHASE	PCS	3
VOLTAGE	VDC	48
NOLOAD SPEED	RPM	4000REF
NOLOAD CURRENT	A	1.5REF
RATED SPEED	RPM	3000
RATED POWER	W	500
RATED TORQUE	N.m	1.6
RATED CURRENT	A	14.8
INSULATING STRENGTH	VAC	500
IP CLASS		IP40
INSULATION CLASS		B
WEIGHT	kg	1.8

HALL WIRE: 五芯屏蔽线 26AWG 500mm
 Motor lead wire: 三芯护套线 1m² 500mm

					BRUSHLESS MOTOR			
标记	处数	分区	更改文件号	签名	年、月、日			规格书
设计			标准化			阶段标记	重量比例	
审核							1:1.4	80BL110S50-430TK9
工艺			批准			共	张第	

Writing

Motor Phase Line (Thick)			Hall (Thin)			Hall Power (Thin)	
W	V	U	Hw	Hv	Hu	H+	H-
Blue	Green	Yellow	Blue	Green	Yellow	Red	Black
Black	Red	Yellow	Blue	Write	Yellow	Red	Black

Do silnika polecam dedykowany sterownik **BLD-750** z zamkniętym sprzężeniem zwrotnym.



Podłączenie silnika



RV: Built-in speed potentiometer

BRK: Rapid brake

EN: Enable pin

F/R: Direction

COM: Common port

SV: External speed control input

VCC: +5V

U

V

W

Motor
connector

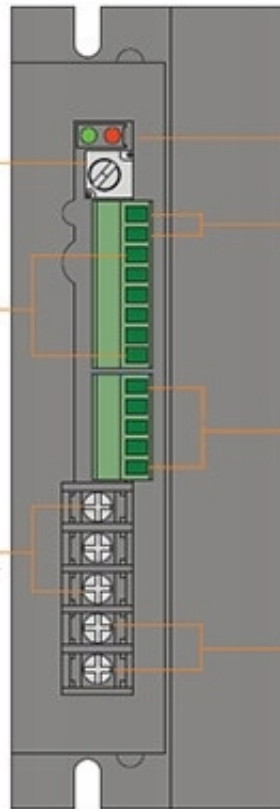

RUN/ALM

ALM

SPEED

Hall
connector

REF+
HU
HV
HW
REF-

Power
supply port

DC -
DC+

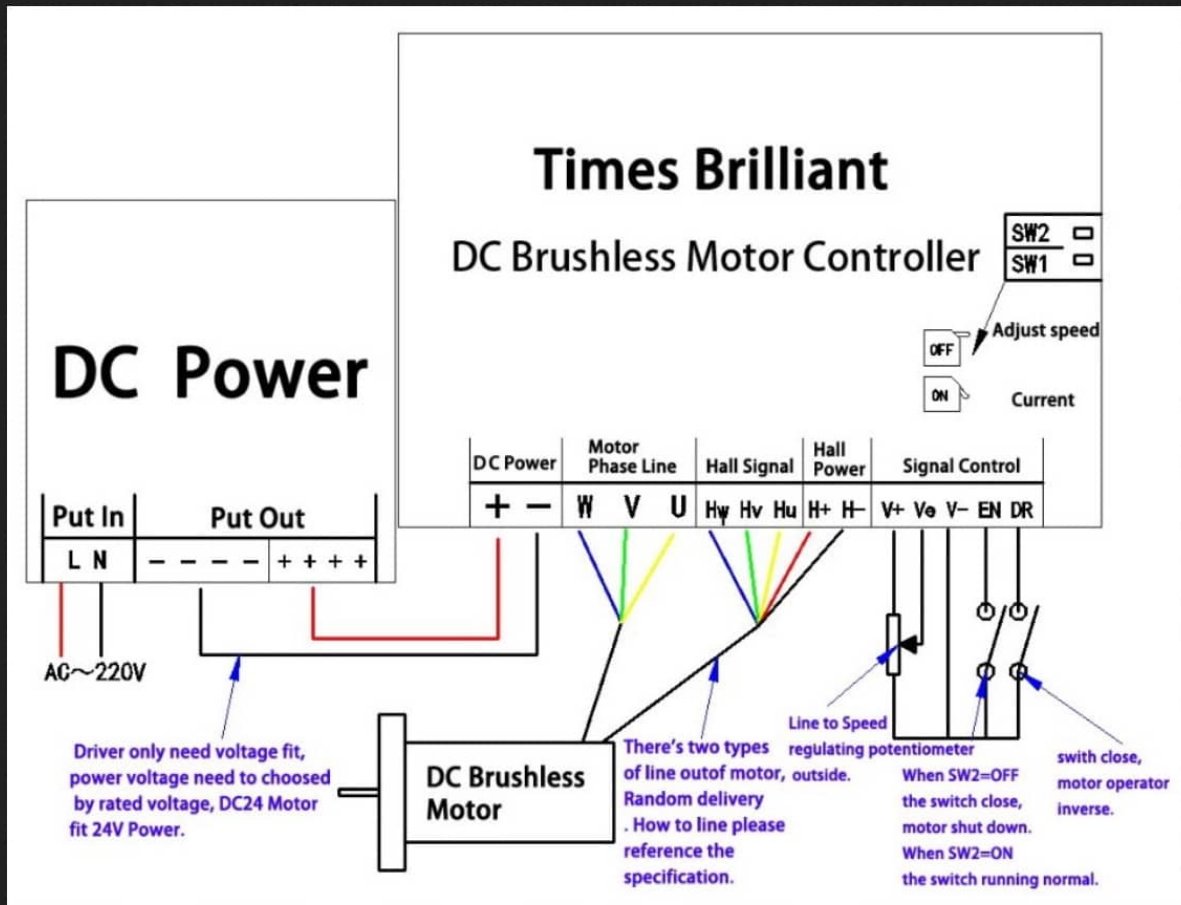

Napięcie zasilania silnika: **48V**