

Link do produktu: <https://sklep.akcesoria-cnc.pl/silnik-bezszczotkowy-blcd-1500w-310v-3000rpm-4-8nm-p-254.html>

## Silnik Bezszczotkowy BLDC 1500W 310V 3000rpm 4,8Nm

Cena brutto	<b>1 399,00 zł</b>
Cena netto	<b>1 137,40 zł</b>
Cena poprzednia	<b><del>1 449,00 zł</del></b>
Dostępność	<b>Dostępny</b>
Czas wysyłki	<b>24 godziny</b>
Kod producenta	<b>110BL168S150</b>
typ silnika	<b>BLDC</b>
Moment obrotowy silnika	<b>4,8Nm</b>
obroty znamionowe	<b>3000</b>
Moc silnika	<b>1500W</b>
Rozmiar silnika	<b>110mm, Nema40</b>

### Opis produktu

### Silnik bez-szczotkowy BLDC 230V (325V)

**Typ: 110BL168S150-3130TK5**

**Jest to silnik blcd ze standardowym nawojem w którym obroty wynoszą 3000obr/min**

Silniki BLDC czyli bez-szczotkowe, dzięki temu że nie posiadają szczotek i komutatora cechują się wysoką bezawaryjnością i sprawnością, są bardziej ciche, nie iskrzą na szczotkach dzięki temu można je używać w pobliżu łatwopalnych substancji.

Do sterowania takiego silnika niezbędny jest driver czyli sterownik, lecz dzięki temu mamy możliwość pełnej regulacji obrotów, zmiany kierunku, szybkiego hamowania, ograniczenia prądu, czy sterowania silnikiem po RS-485

#### Dane techniczne:

- Napięcie zasilania 310V
- Moc silnika 1500W
- Moment obrotowy silnika 4.8Nm
- Obroty silnika bez obciążenia 4500rpm
- Obroty silnika pod obciążeniem 3000rpm
- Znamionowy pobór prądu 7,44A
- Ilość pól - 4
- Ilość faz - 3
- Inercja 3000 g. cm<sup>2</sup>

- 
- Klasa izolacji B 130st.C
  - Klasa szczelności IP54

**Wymiary:**

- Szerokość/wysokość 110x110mmmm
- Długość 168mm
- Waga 8 kg
- Wał fi 19mm
- Długość przewodów 160cm

Do kontroli położenia wykorzystano **trzy czujniki Halla** zasilanie 5V.

Do silnika polecam dedykowany sterownik [BLDH-1500](#) z zamkniętym sprzężeniem zwrotnym.



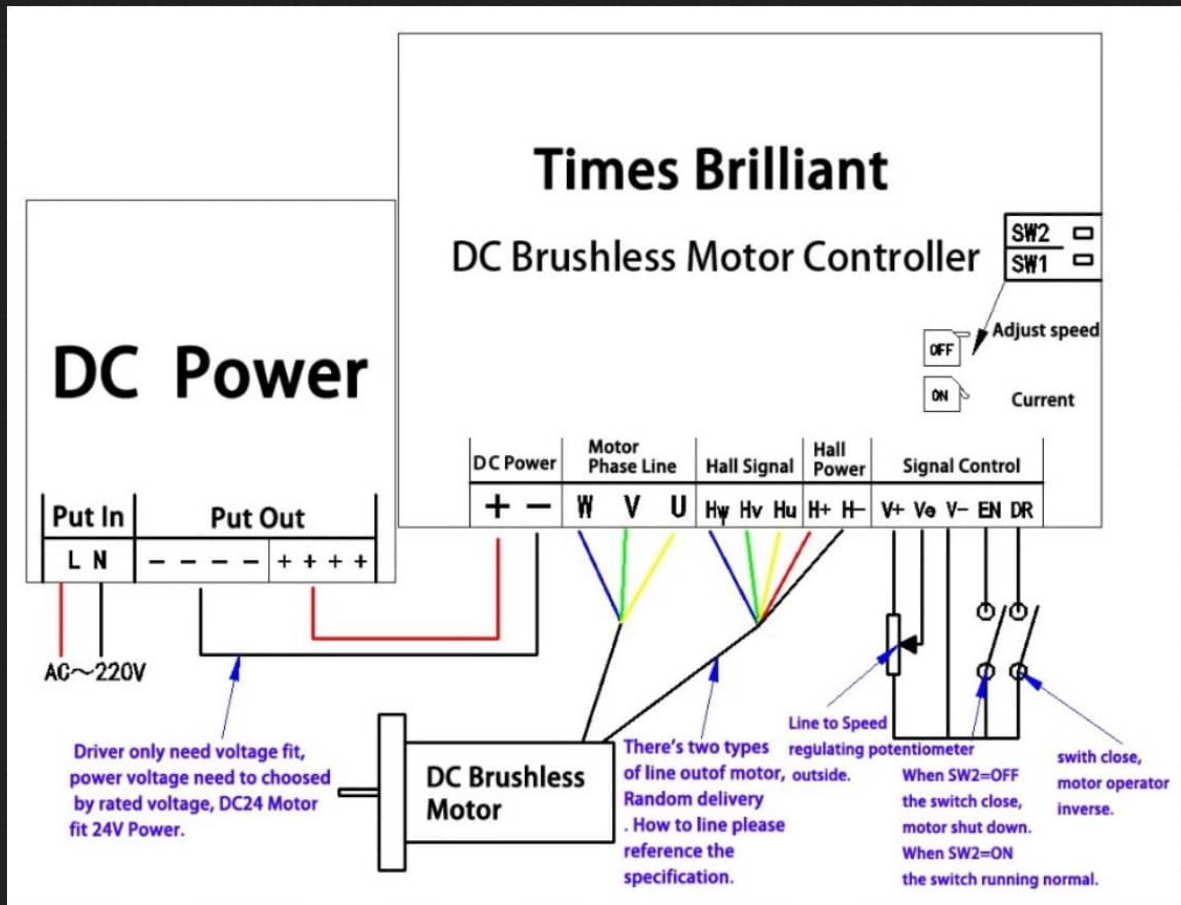

Napięcie zasilania silnika: **48V**