

Link do produktu: <https://sklep.akcesoria-cnc.pl/motoreduktor-nidec-valeo-403567-260rpm-1nm-12v-p-284.html>

Motoreduktor nidec valeo 403.567 260rpm 1Nm 12V

Cena brutto	689,00 zł
Cena netto	560,16 zł
Cena poprzednia	698,00 zł
Dostępność	Dostępny
Czas wysyłki	24 godziny
Kod producenta	403.567
Kod producenta	403.559
Marka	NIDEC VALEO
Model	403.559
Waga produktu z opakowaniem jednostkowym	1.2 kg
Rodzaj motoreduktora	ślimakowy
Moc znamionowa	52 W
Prędkość obrotowa	110 obr/min
Długość	172.5 cm
Szerokość	62 cm

Opis produktu

MOTOREDUKTOR NIDEC VALEO DC 24V TYP 403.567 SWMP

Parametry silnika

- Napięcie znamionowe 12V
- obroty bez obciążenia 260 obr/min
- moment obrotowy 1 Nm
- prąd 6,5 A
- średnica osi 10 mm
- długość osi 33mm
- waga 1.2kg
- ratio 41:4
- duty S1
- szczelność IP30
- materiał przekładni - tworzywo
- czujnik magnetyczny - dane:
- impulsy
- kanał

Wymiary silnika

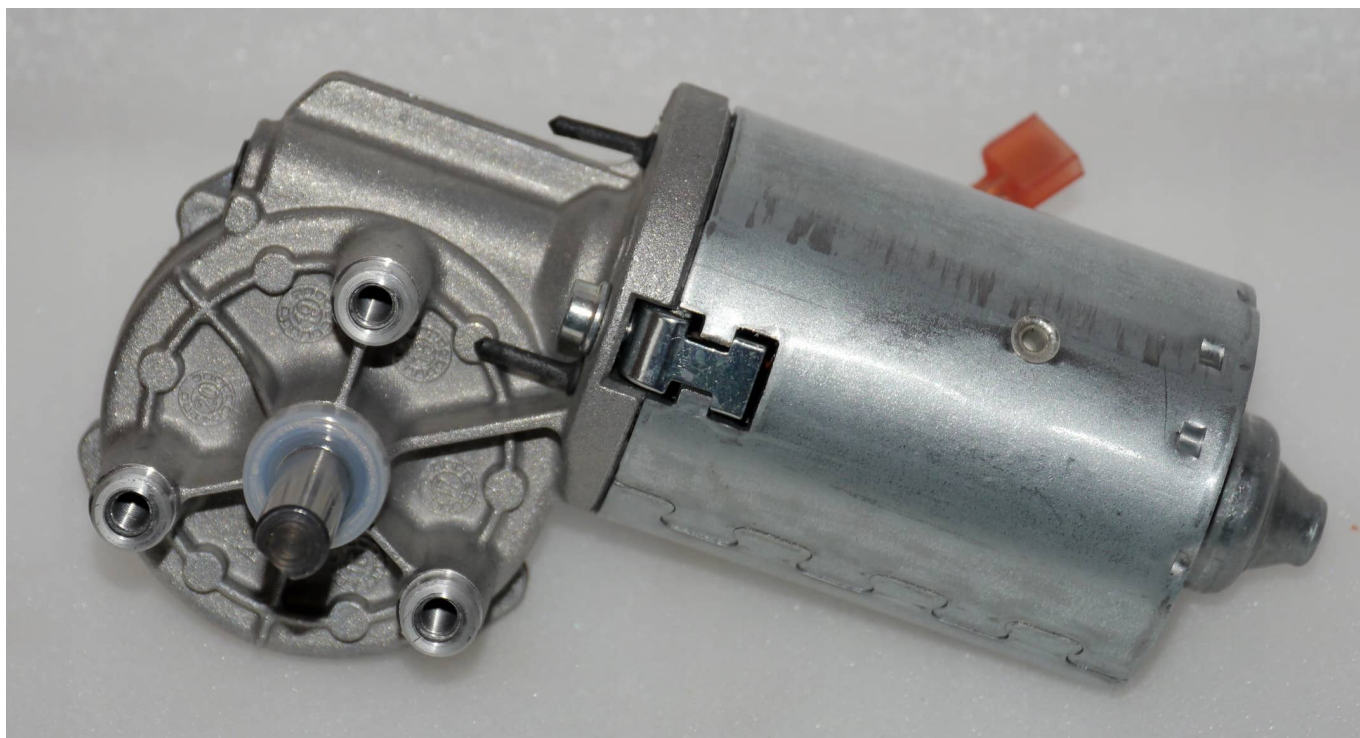

0270 AL

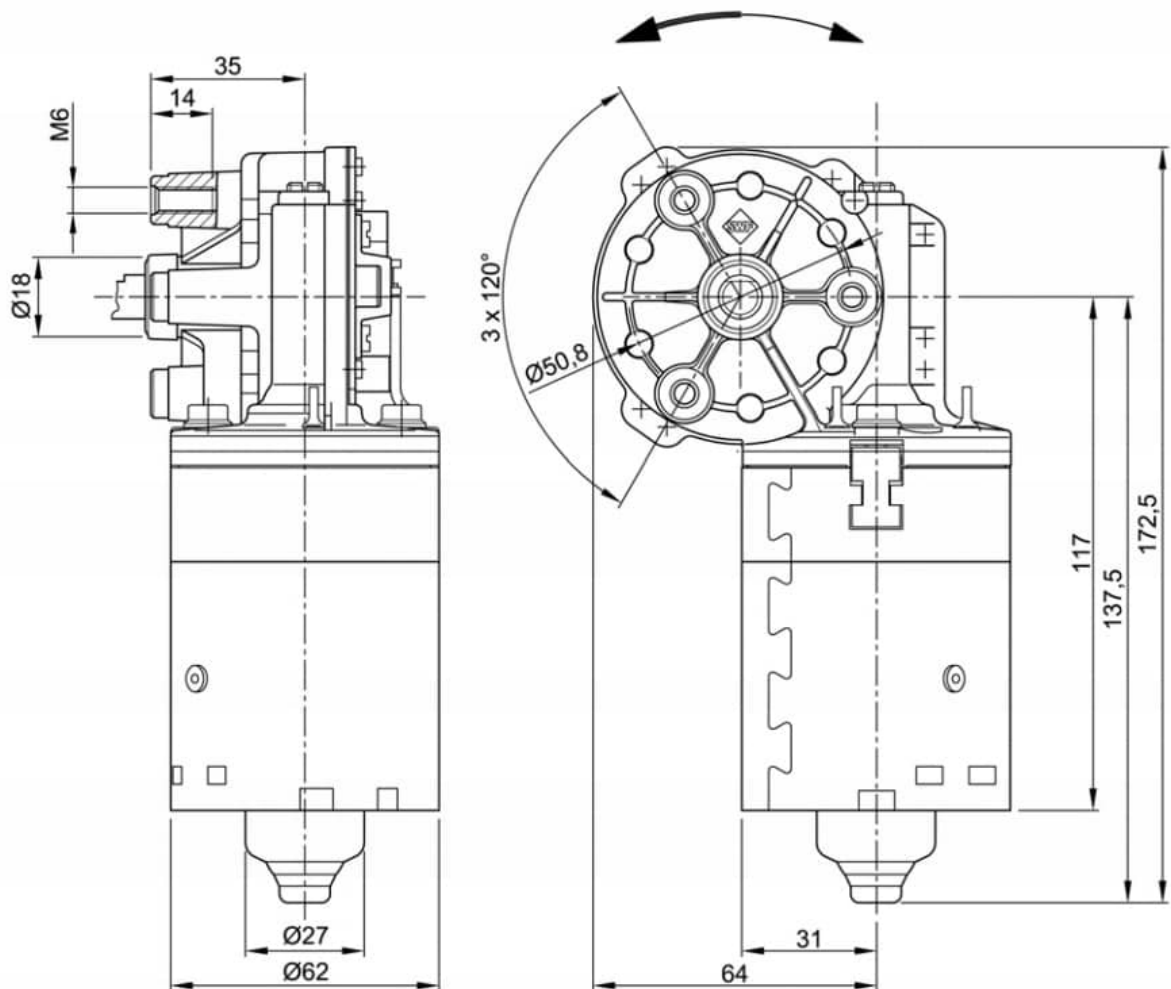

W 159

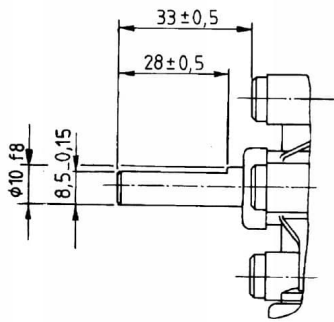

S 30

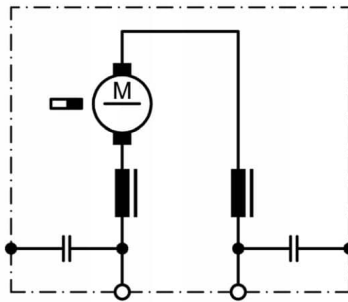

K 179

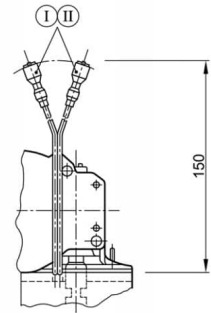

- I Flachsteckergehäuse 6,3 x 0,8 DIN 46 244 AMP-Nr. 2-521055-2
- II Gegenstecker AMP-Nr. 2-520405-2

Wykres momentu obrotowego

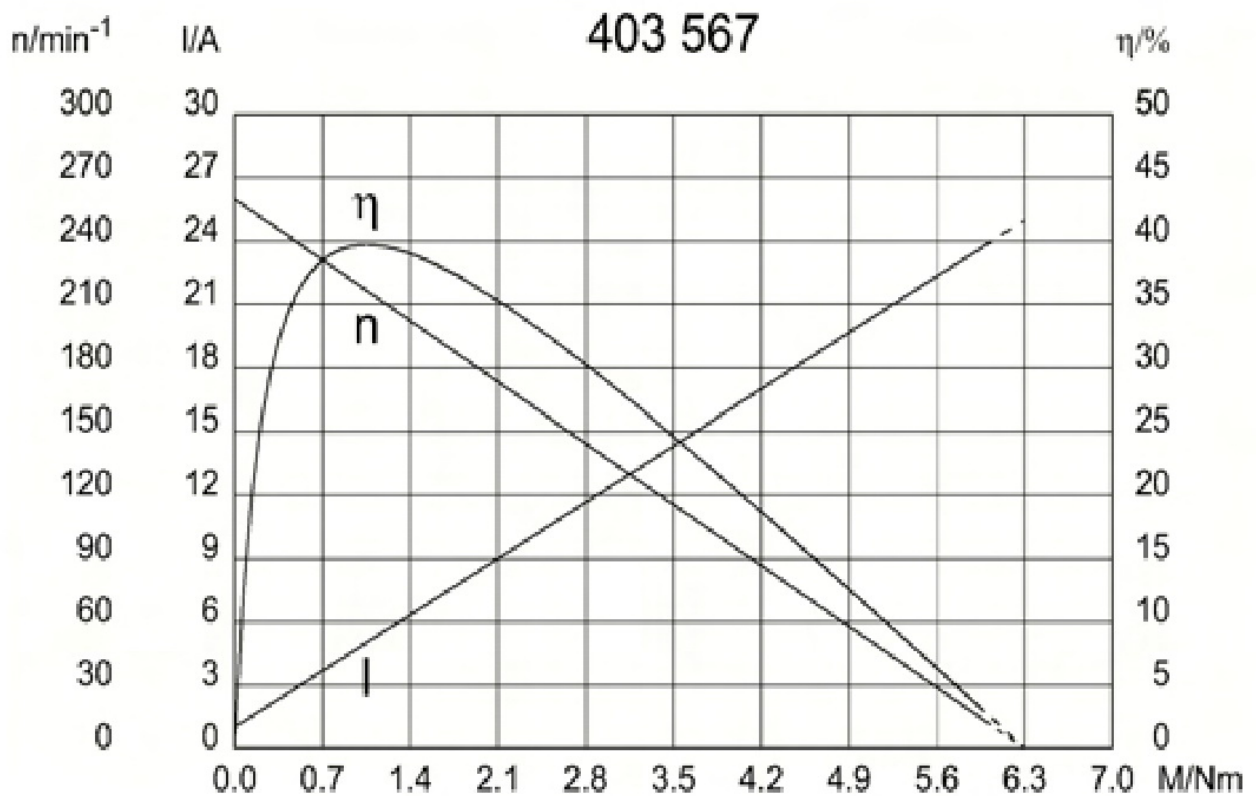

Parametry sterownika DCMD 1.2 NEW

- napięcie zasilania 12-30V
- prąd maksymalny 10A przy napięciu do 24V
- moc maksymalna sterownika 200W
- Wejście do menu :
- przytrzymanie przez 3 sec przycisku enkodera w MODULE OBSŁUGI
- następnie wybieramy parametr do zmiany poprzez naciśnięcie krótkie przycisku ,
- zmianę parametrów poprzez pokręcenie i zatwierdzenie ponownym krótkim naciśnięciem przycisku enkodera

TRYBY

1-bistabilny START/STOP we -in0

2 mono stabilny START n1 , STOP -in0

3 krokowy - programowanie 3 różnych prędkości na we in0 i in1 oraz in0in1

4 ustalenie prędkości w MENU

5 praca cykliczna z podaniem czasu pracy , czasu stop oraz ilości cykli.

Acc - przyspieszenie 0-1023

Dcc - hamowanie 0-1023

in 0- prędkość dla - wejścia in 0

in 1- prędkość dla - wejścia in 1

in 01- prędkość dla -wejścia in 01

TIMER

0- wyłączony - 1-9999sec

P- prędkość w trybie 4

podłączenie

-złącze 4-pin

24V zasilanie +

GND zasilanie -

M1 - silnik

M2 - silnik

złącze 5 pin

GND - masa którą podajemy na in0 , in1 , lub do potencjometru

in0 - wejście 1 (STOP) lub START/STOP

in1 - wejście 2 (START)

inA - wejście analogowe - podłączamy np: potencjometr prędkości

+5V - zasilanie do np: enkodera , potencjometru

sterowanie START , STOP ; aktywujemy poprzez podanie stanu niskiego (GND) na wejścia

in0 , in1

